

新製品 画像・目視検査用LED超高輝度均一面発光パネル照明カタログ

安全上のご注意 商品を安全に正しくお使いいただくために、重要な内容を記載しています。

警告 誤った取扱いをすると、人が死亡または重傷を負う可能性が想定される内容を示しています。

- ・照明の取り付けは、質量に耐える所に取り付け、落下しない様にお取り付け下さい。
・本製品の分解、改造、ご自身での修理は絶対におやめ下さい。
・本体から煙、臭い、異音などの異常を感じたら、すぐに電源をお切り下さい。
・本製品は水洗いしないで下さい。
・ガソリン、石油などの可燃性の液体をかけた時、噴射しないで下さい。

注意 誤った取扱いをすると、人がけがをしたり、物的損害の発生が想定される内容を示しています。

- ・本製品は屋内用です。屋外、湿度の高い場所での使用はしないで下さい。
・強い衝撃を与えないで下さい。破損、ケガの原因となります。
・コネクタの接続は間違えないようご注意ください。
・シンナーやアルコールなどの液体をかけないで下さい。
・ACアダプタ、専用コントローラーなどのコネクタの接触不良により、照明がちらつく場合は、電源を切って下さい。

お願い

- ・商品についてのトラブルや、疑問な点などございましたら、メーカーへ必ずお問い合わせ下さい。

品質保証について

- 1 保証期間は、お買い上げの日から1年間となります。
2 保証は、上記の安全上のご注意及び、弊社の指定する適切な環境下で、正しい配線と取り付け方法、正しい電源の使用方法を行った場合に限り。また、必ず屋内でご使用下さい。屋内でも水のかかる場所、蒸気の発生する場所、水中などでの使用は、保証の対象外となりますのでご注意ください。
3 納入後の輸送、取り付け施工中の事故による製品の破損は、保証の対象外となります。
4 商品を分解した場合は、保証の対象外となります。
5 いたずらや、故意、不注意による製品の破損、損傷は保証の対象外となります。
6 火災他、天変地異による破損、損傷は保証の対象外となります。
7 弊社の保証は、商品の交換のみとさせていただきます。
8 取り付け工事費、搬送費、利益損失費用などは、いかなる場合も保証いたしかねます。予めご了承下さい。
9 保証を受けられる場合は、納品書の控え、電気図面、他の提出を要求する場合があります。予めご了承下さい。

NEW

均一面発光パネル照明 LEDユニフォームライトパネル



様々なサイズに対応

優れた照度の均一性

独自の光拡散システム

愛情点検 長年ご使用のLED照明の点検を! こんな症状はありませんか... ご使用中 故障、事故防止のためスイッチを切り、必ずメーカーにご相談ください。

MEGATEXNOS メガテクノス株式会社 〒300-3521 茨城県結城郡八千代町大字川尻 379-1 http://www.megatexnos.com/ 工場：茨城・中国

このカタログの内容は 2023 年 5 月現在のものです。

# 新製品

## 均一面発光パネル照明 ユニフォームライトパネル FPLシリーズ



### ユニフォームライトパネルの特長

- ◆独自の光拡散システム(特許技術)により少量のLEDで広い範囲を照らす事ができます。
- ◆発光面の照度は均一性に優れています。精度を要求する画像検査システムの光源に適します。
- ◆LEDの照度を明暗に変化させても、照度の均一性は優れています。
- ◆LEDの数を少なくすることで省エネ効果があります。
- ◆LEDの数が少ないため、メンテナンスが容易です。

#### 従来のLED照明

##### ◆ダイレクトLED配置型

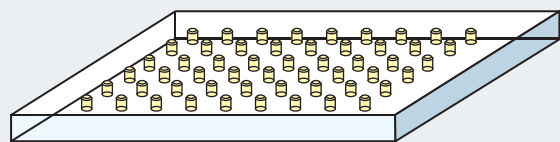

- ・大量のLEDを使用することで、コスト高を生じる。
- ・電気代も増加する。メンテナンスが大変である。
- ・照度の均一性が優れず、照度のばらつきが大きい。

##### ◆導光板LEDエッジ配置式

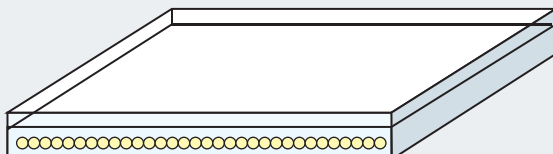

- ・重量が重くなる。サイズに限界がある。
- ・光量、LUXに限界がある。
- ・照度の均一性が優れず、照度のばらつきが大きい。

#### 新製品 特許技術

### 均一面発光パネル照明 ユニフォームライトパネル

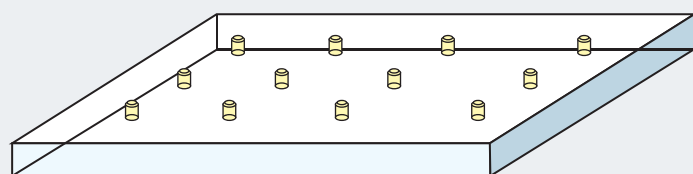

- メリット**
- ・LEDの数が少しですむため、省エネ効果がある。
  - ・光の均一性に優れる(90~95%)
  - ・従来のLED照明に比べ軽量化出来ます。
  - ・様々な発光面サイズで製作が可能です。

### ユニフォームライトパネルの概要

フレネル・ロスを最小に抑えた光反射理論を適用しています。

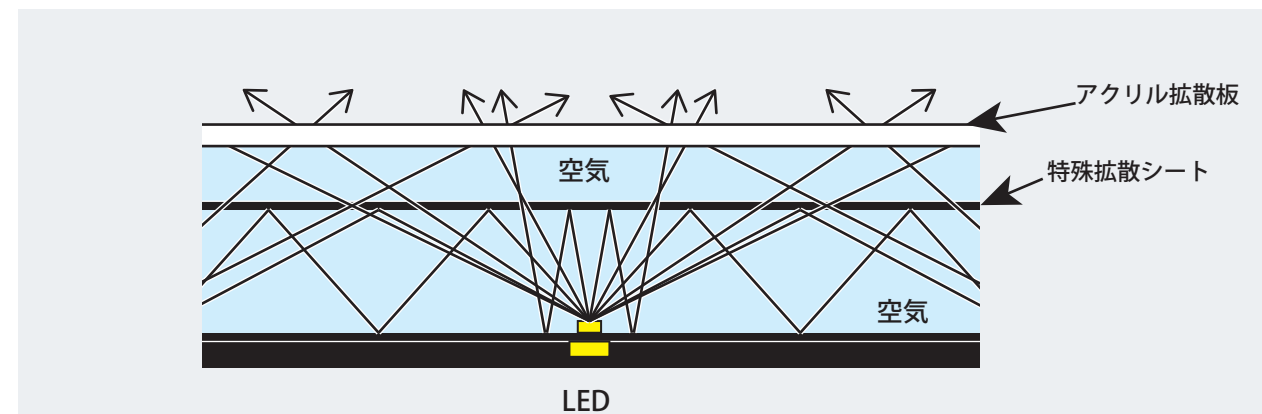

### 様々なサイズのパネル照明の製作を可能にします。

様々なサイズでの製作が可能です。

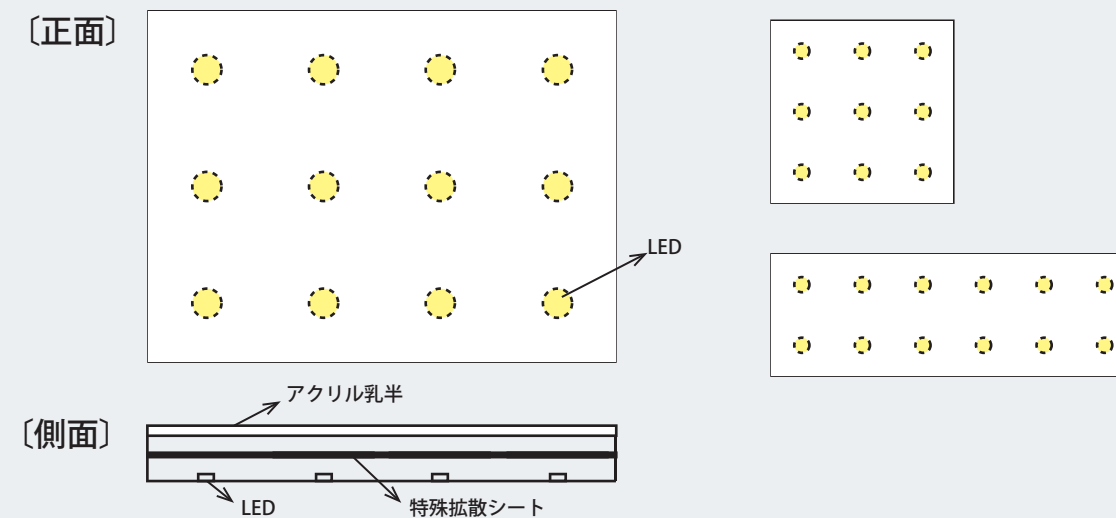

**新製品**

均一面発光パネル照明  
ユニフォームライトパネル  
FPLシリーズ



ユニフォームライトパネル FPLシリーズ

■商品構成■

ユニフォームライトパネル  
FPLシリーズ本体  
【小型・中型・大型サイズ】

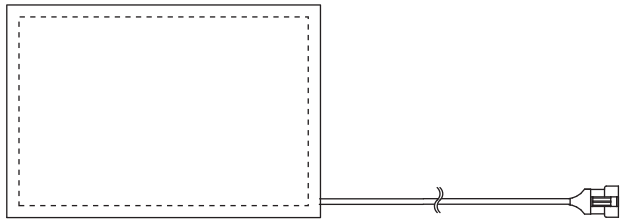

【ロングサイズ】



専用電源

【A1セット】・電源 FPL-A1-100V  
・コントローラー FPL-A1-CT

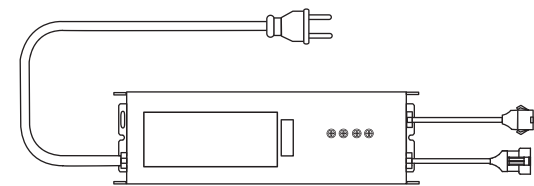

FPL-A1-100V

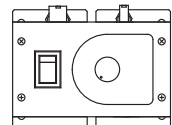

FPL-A1-CT

【B1~B13セット】・電源アダプタ PL-AD00V  
・コントローラー FPL-CT00V

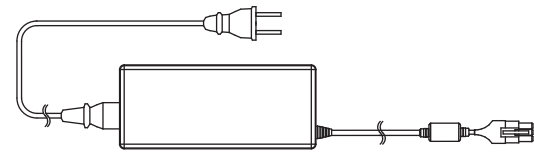

PL-AD00V

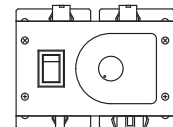

FPL-CT00V

■商品仕様・寸法図■

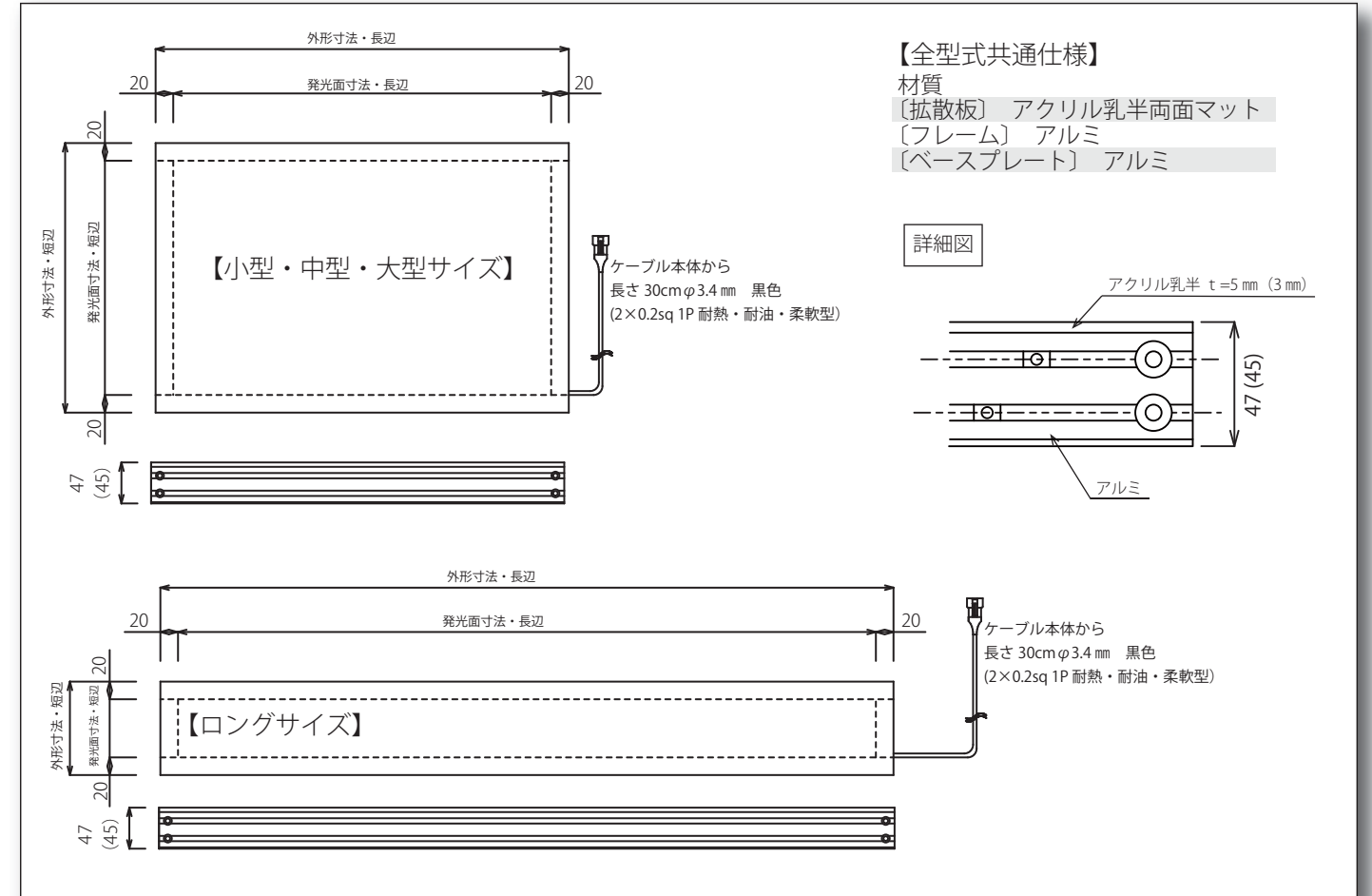

■本体取付寸法■

本体側面

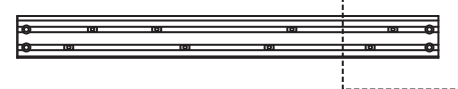

【拡大図】

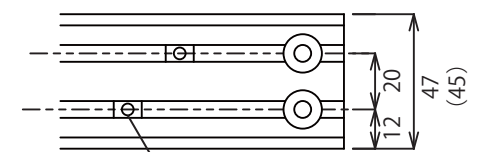

本体の取付は、本体側面の溝に専用ナットをご使用下さい。  
固定箇所は自由に移動可能です。  
ナットを使用する場所や数量は、ご注文時にご指定下さい。

→専用ナット発注方法P11 参照

■照度データ■

データは、FPL-360/600-V15 を専用コントローラ（光量 MAX）を使用し、発光面から距離 0 の位置での照度実測値になります。ご使用になる条件により数値は変動致しますので参考値となります。

・測定場所

・照度分布図

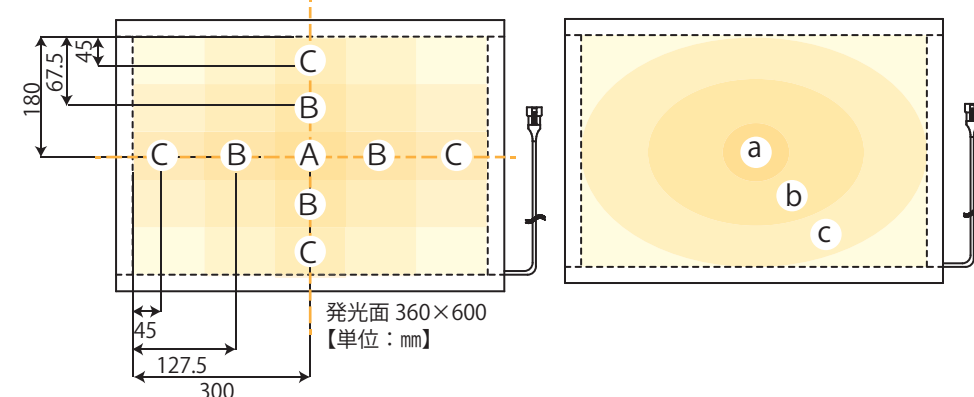

FPLシリーズ本体  
測定位置  
発光面距離 0 の位置で  
照度計にて測定

測定場所	照度
A	a 17,700lux
B	b 17,400lux
C	c 16,600lux

測定場所 A と C での照度差約 7% 以内

■型式・寸法一覧■

小型・中型・大型サイズ	型式	発光面寸法 (mm)	外形寸法 (mm)	定格電圧 (V)	定格電流 (A)	電源・コントローラセット	定価 (円)
	FPL-207/307-W6	207×307	247×347×45	18	1	B3	85,000
	FPL-257/382-X6	257×382	297×422×45	18	1	B3	85,000
	FPL-307/307-W9	307×307	347×347×45	27	1	B6	128,000
	FPL-307/407-W12	307×407	347×447×45	36	1	B9	170,000
	FPL-307/607-W18	307×607	347×647×45	54	1	A1	255,000
	FPL-337/436-Z6	337×436	377×476×45	18	1	B3	104,000
	FPL-360/600-V15	360×600	400×640×45	45	1	B12	213,000
	FPL-382/382-X9	382×382	422×422×45	27	1	B6	128,000
	FPL-407/507-W20	407×507	447×547×45	60	1	A1	283,000
	FPL-436/502-Z9	436×502	476×542×45	27	1	B6	156,000
	FPL-475/499-Y12	475×499	515×539×45	36	1	B9	207,000
	FPL-499/787-Y20	499×787	539×827×47	60	1	A1	345,000
	FPL-499/943-Y24	499×943	539×983×47	72	1	A1	414,000
	FPL-499/1412-Y36	499×1412	539×1452×47	108	1	A1	621,000
FPL-507/507-W25	507×507	547×547×47	75	1	A1	354,000	
FPL-607/607-W36	607×607	647×647×47	108	1	A1	510,000	
FPL-622/631-Y20	622×631	662×671×47	60	1	A1	345,000	
FPL-622/1256-Y40	622×1256	662×1296×47	120	1	A1	690,000	
FPL-660/860-Z24	660×860	700×900×47	72	1	A1	414,000	
FPL-745/943-Y36	745×943	785×983×47	108	1	A1	621,000	
FPL-745/1100-Y42	745×1100	785×1140×47	126	1	A1	725,000	
FPL-745/1256-Y48	745×1256	785×1296×47	144	1	A1	828,000	
FPL-869/943-Y42	869×943	909×983×47	126	1	A1	725,000	

ロングサイズ 発光面幅 129mm	型式	発光面寸法 (mm)	外形寸法 (mm)	定格電圧 (V)	定格電流 (A)	電源・コントローラセット	定価 (円)
	FPL-129/631-Y4	129×631	169×671×45	12	1	B1	166,000
	FPL-129/787-Y5	129×787	169×827×45	15	1	B2	207,000
	FPL-129/943-Y6	129×943	169×983×45	18	1	B3	249,000
	FPL-129/1100-Y7	129×1100	169×1140×45	21	1	B4	290,000
	FPL-129/1256-Y8	129×1256	169×1296×45	24	1	B5	332,000
	FPL-129/1412-Y9	129×1412	169×1452×45	27	1	B6	373,000
	FPL-129/1568-Y10	129×1568	169×1608×45	30	1	B7	414,000
	FPL-129/1724-Y11	129×1724	169×1764×45	33	1	B8	456,000
	★FPL-129/1881-Y12	129×1881	169×1921×45	36	1	B9	497,000
	★FPL-129/2037-Y13	129×2037	169×2077×45	39	1	B10	539,000
	★FPL-129/2193-Y14	129×2193	169×2233×45	42	1	B11	580,000
	★FPL-129/2349-Y15	129×2349	169×2389×45	45	1	B12	621,000
	★FPL-129/2505-Y16	129×2505	169×2545×45	48	1	B13	663,000

ロングサイズ 発光面幅 253mm	型式	発光面寸法 (mm)	外形寸法 (mm)	定格電圧 (V)	定格電流 (A)	電源・コントローラセット	定価 (円)
	FPL-253/787-Y10	253×787	293×827×45	30	1	B7	414,000
	FPL-253/943-Y12	253×943	293×983×45	36	1	B9	497,000
	FPL-253/1100-Y14	253×1100	293×1140×45	42	1	B11	580,000
	FPL-253/1256-Y16	253×1256	293×1296×45	48	1	B13	663,000
	FPL-253/1412-Y18	253×1412	293×1452×45	54	1	A1	688,000
	FPL-253/1568-Y20	253×1568	293×1608×45	60	1	A1	702,000
	FPL-253/1724-Y22	253×1724	293×1762×45	66	1	A1	719,000
	★FPL-253/1881-Y24	253×1881	293×1921×45	72	1	A1	736,000

ロングサイズ 発光面幅 293mm	型式	発光面寸法 (mm)	外形寸法 (mm)	定格電圧 (V)	定格電流 (A)	電源・コントローラセット	定価 (円)
	FPL-293/667-Z8	293×667	333×707×47	24	1	B5	341,000
	FPL-293/832-Z10	293×832	333×872×47	30	1	B7	426,000
	FPL-293/997-Z12	293×997	333×1037×47	36	1	B9	511,000
	FPL-293/1163-Z14	293×1163	333×1203×47	42	1	B11	596,000
	FPL-293/1328-Z16	293×1328	333×1368×47	48	1	B13	681,000
	FPL-293/1493-Z18	293×1493	333×1533×47	54	1	A1	702,000
	FPL-293/1658-Z20	293×1658	333×1698×47	60	1	A1	725,000
	★FPL-293/1823-Z22	293×1823	333×1863×47	66	1	A1	736,000
★FPL-293/1989-Z24	293×1989	333×2029×47	72	1	A1	748,000	

ロングサイズ 発光面幅 376mm	型式	発光面寸法 (mm)	外形寸法 (mm)	定格電圧 (V)	定格電流 (A)	電源・コントローラセット	定価 (円)
	FPL-376/943-Y18	376×943	416×983×47	54	1	A1	746,000
	FPL-376/1100-Y21	376×1100	416×1140×47	63	1	A1	760,000
	FPL-376/1256-Y24	376×1256	416×1296×47	72	1	A1	863,000
	★FPL-376/1881-Y36	376×1881	416×1921×47	108	1	A1	920,000
	★FPL-376/2193-Y42	376×2193	416×2233×47	126	1	A1	1035,000
★FPL-376/2505-Y48	376×2505	416×2545×47	144	1	A1	1104,000	

★印の型式はアクリル拡散版及びアルミベースプレートが分割されますので継目がございまして予めご了承ください。

[ユニフォームユニット寸法] V : 118×118 mm W : 100×100 mm X : 125×125 mm Y : 123×156 mm Z : 143×165 mm

■電源・コントローラーA1セット構成

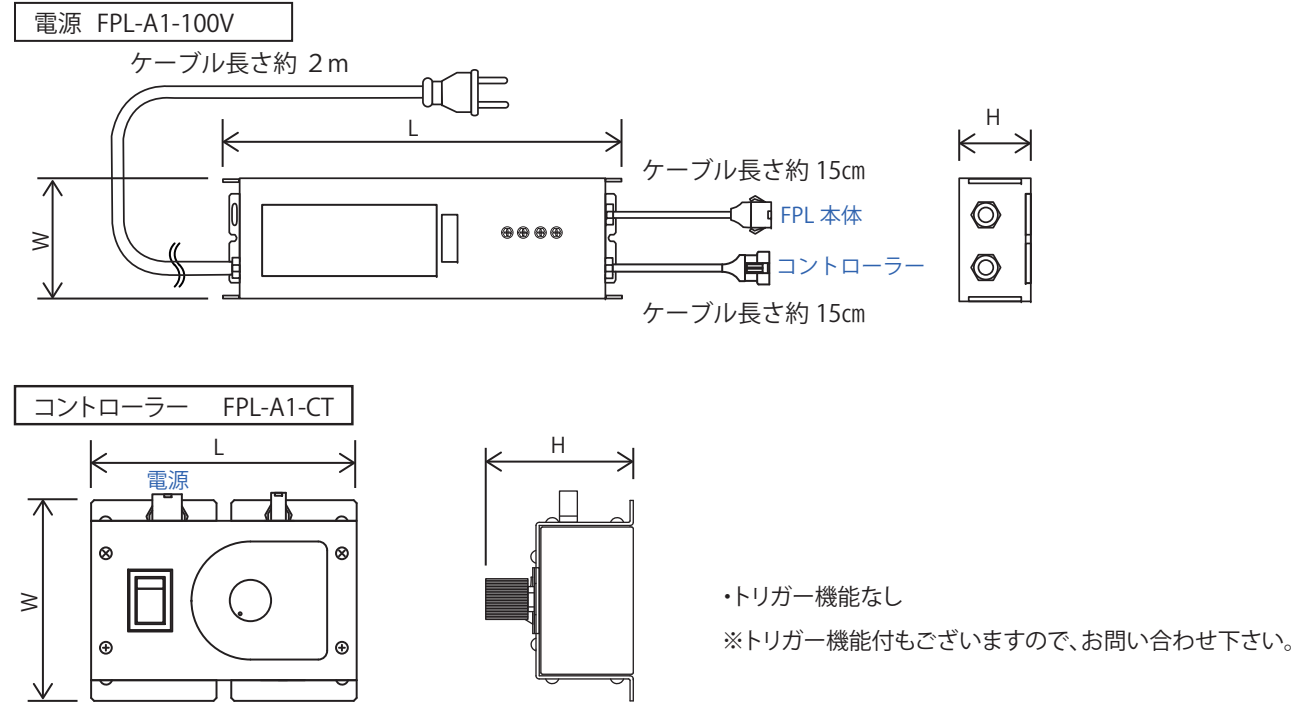

■電源・コントローラーB1~B13セット構成 ※電圧ごとに型式が異なりますのでご注意ください。

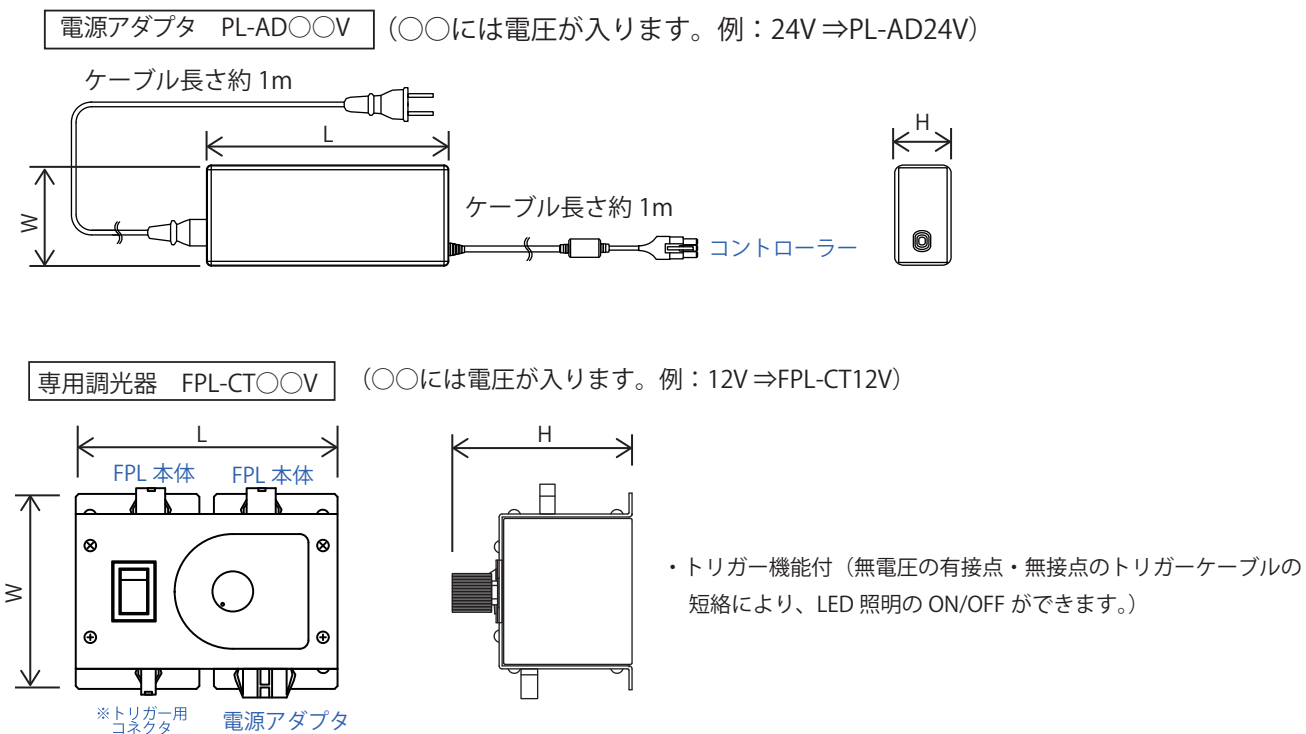

■電源・コントローラー セット一覧

電源・コントローラー	電源型式	定価(円)	コントローラー型式	定価(円)
A1セット	FPL-A1-100V	55,200	FPL-A1-CT	11,500
B1セット	PL-AD15V	8,100	FPL-CT12V	23,000
B2セット	PL-AD19V	8,100	FPL-CT15V	23,000
B3セット	PL-AD24V	8,100	FPL-CT18V	23,000
B4セット	PL-AD24V	8,100	FPL-CT21V	23,000
B5セット	PL-AD30V	18,400	FPL-CT24V	23,000
B6セット	PL-AD30V	18,400	FPL-CT27V	23,000
B7セット	PL-AD36V	18,400	FPL-CT30V	23,000
B8セット	PL-AD36V	18,400	FPL-CT33V	23,000
B9セット	PL-AD48V	13,800	FPL-CT36V	23,000
B10セット	PL-AD48V	13,800	FPL-CT39V	23,000
B11セット	PL-AD48V	13,800	FPL-CT42V	23,000
B12セット	PL-AD48V	13,800	FPL-CT45V	23,000
B13セット	PL-AD48V	13,800	FPL-CT48V	23,000

■電源・コントローラー 仕様・寸法 ※寸法L×W×Hは8ページの図を参照ください。

電源・電源アダプタ			
型式	寸法L×W×H(mm)	入力	出力
FPL-A1-100V	236×74×40	AC100～277V 50/60Hz	DC50～100V 1A (2ch)
PL-AD15V	117.6×50.2×31.6	AC90～264V 50/60Hz	DC15V 3.34A
PL-AD19V	117.6×50.2×31.6	AC90～264V 50/60Hz	DC19V 2.64A
PL-AD24V	117.6×50.2×31.6	AC90～264V 50/60Hz	DC24V 2.09A
PL-AD30V	115×50×33	AC100～240V 50/60Hz	DC30V 2A
PL-AD36V	115×50×33	AC100～240V 50/60Hz	DC36V 1.66A
PL-AD48V	145×60×33	AC100～240V 50/60Hz	DC48V 1.8A

コントローラー		
型式	寸法L×W×H(mm)	トリガー機能
FPL-A1-CT	90×67×51	なし
FPL-CT12V	90×70×63.5	あり
FPL-CT15V	90×70×63.5	あり
FPL-CT18V	90×70×63.5	あり
FPL-CT21V	90×70×63.5	あり
FPL-CT24V	90×70×63.5	あり
FPL-CT27V	90×70×63.5	あり
FPL-CT30V	90×70×63.5	あり
FPL-CT33V	90×70×63.5	あり
FPL-CT36V	90×70×63.5	あり
FPL-CT39V	90×70×63.5	あり
FPL-CT42V	90×70×63.5	あり
FPL-CT45V	90×70×63.5	あり

## オプション

【取付用金具】 ネジ径 M4・M5 対応

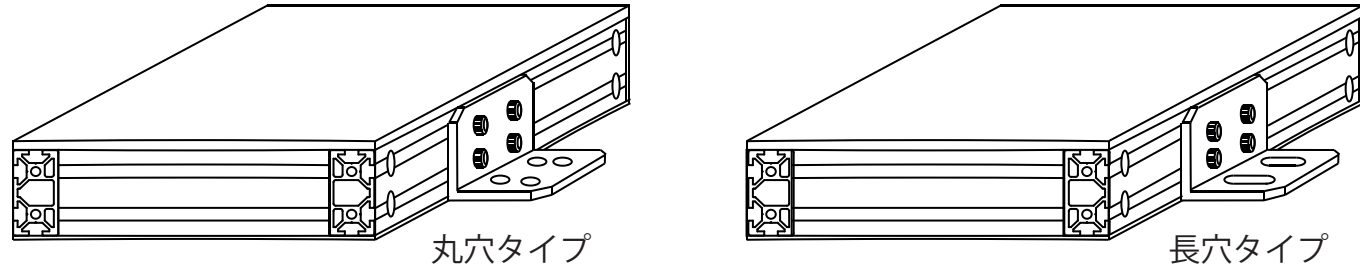

### ■寸法図■

#### 【FPL-TK40】

(丸穴)

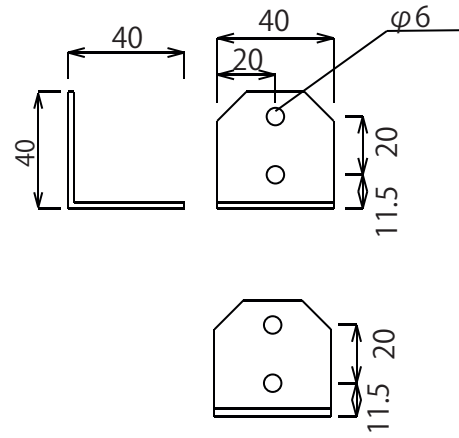

(長穴)

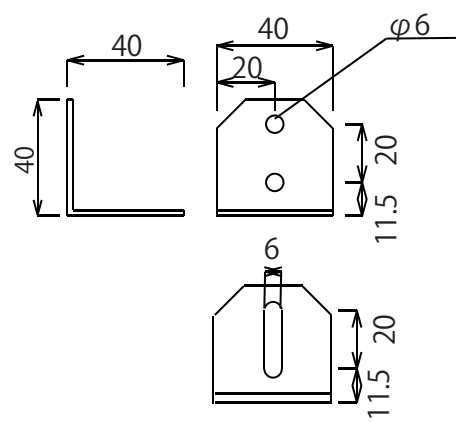

#### 【FPL-TK80】

(丸穴)

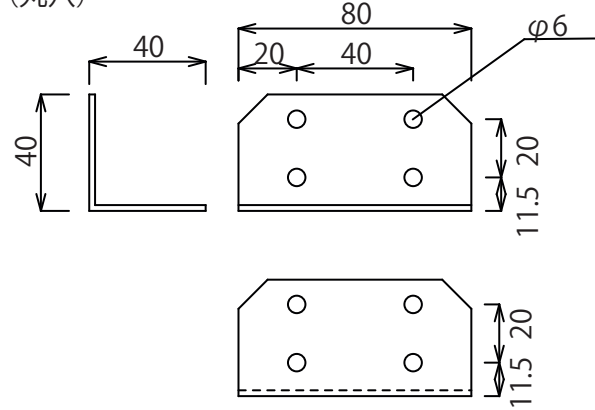

(長穴)

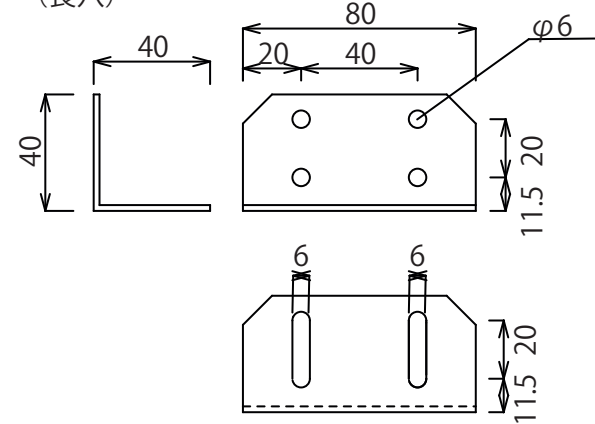

型式	定価
FPL-TK40	1,750 円
FPL-TK80	2,300 円

※御注文の際に穴タイプを御指定下さい。

## 【取付用専用ナット】

■後入れナット : M4、M5 をお選びになり数量を指定してください。

■先入れナット : M4、M5 をお選びになり、ナットを入れる場所を指定してください。(下記図面参照)

【例：FPL-337/436-Z6】

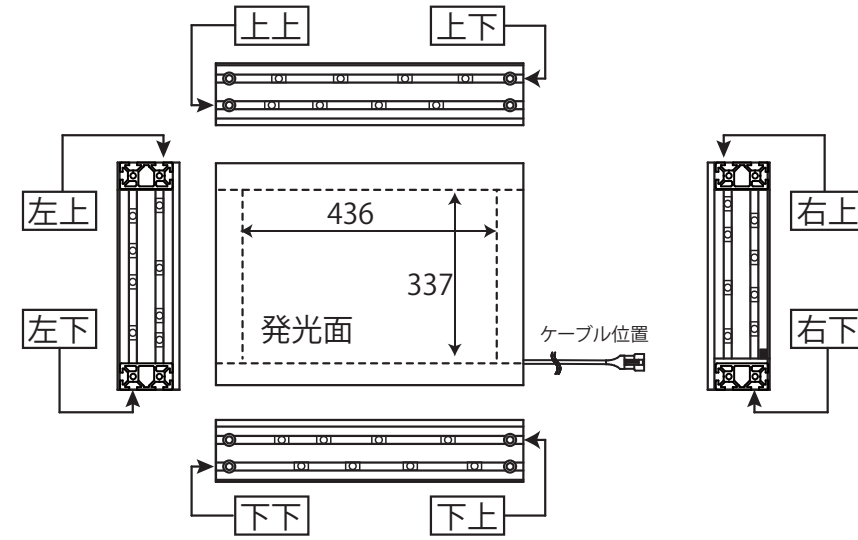

### 注文例

- ・436 上上 -M5-4
- ・436 上下 -M5-4
- ・436 下上 -M5-4
- ・436 下下 -M5-4
- ・337 右上 -M5-4
- ・337 右下 -M5-4
- ・337 左上 -M5-4
- ・337 左下 -M5-4

### 【後入ナット】

ネジ径	定価
M4・M5	140 円 / 個

### 【先入ナット】

ネジ径	定価
M4・M5	140 円 / 個

先入ナット 発注方法

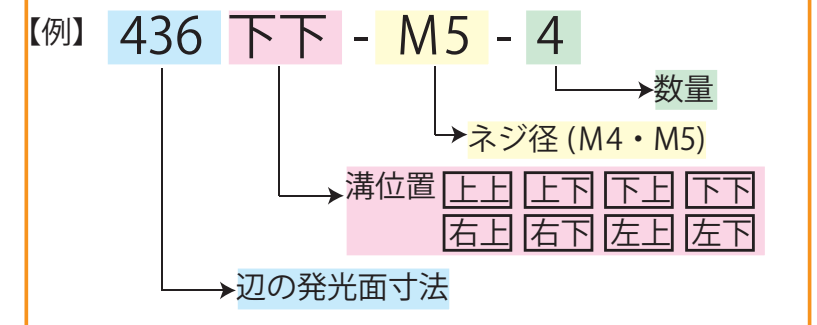

## 【照明延長ケーブル】

型式	長さ	定価
FKB-1	1 m	1,150 円
FKB-2	2 m	2,100 円
FKB-3	3 m	2,650 円
FKB-5	5 m	3,250 円
FKB-10	10 m	6,100 円

## 【トリガー用ケーブル】

型式	長さ	定価
TKB-1	1 m	1,150 円
TKB-2	2 m	2,100 円
TKB-3	3 m	2,650 円
TKB-5	5 m	3,250 円

標準品は片側コネクタ無し（先端バラ線）となります。